

FEIDER

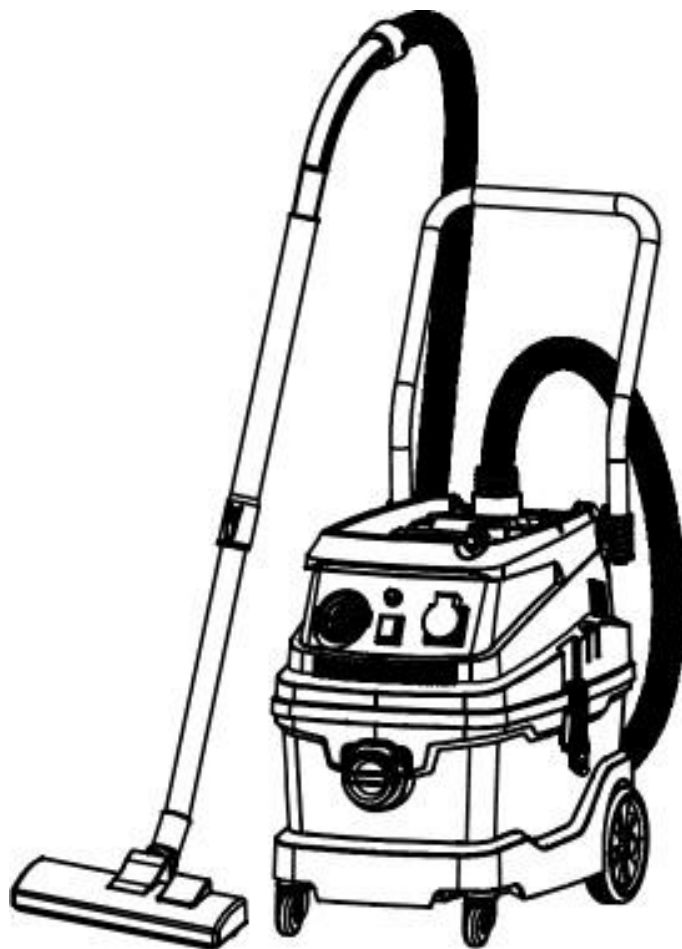

WASSER- UND STAUBSTAUBSAUGER
FAP1630
BENUTZERHANDBUCH

VORSICHT: Lesen Sie die Anweisungen, bevor Sie dieses
Gerät verwenden!

INHALT

1. SICHERHEITSWARNUNGEN.....	3
2. DAS PRODUKT.....	7
3. BETRIEBSANWEISUNGEN.....	8
4. WARTUNG.....	11
5. FEHLERBEHEBUNG.....	11
6. ERFAHRTE ANSICHT UND TEILLISTEN.....	12
7. ENTSORGUNG.....	14
8. KONFORMITÄTSERKLÄRUNG.....	15
9. GARANTIE.....	16
10. PRODUKTFEHLER.....	17
11. GARANTIEAUSSCHLÜSSE.....	18

1. SICHERHEITSWARNUNGEN

Die Vorbereitung, die Bedienung und die Wartung der Maschine und auch allgemeine Sicherheitsvorschriften sind in dem Handbuch aufgeführt. Während der Benutzung sollen Sie diese Anweisungen einhalten. Wenn Unfälle nicht vom Hersteller verursacht worden sind, werden sie dafür nicht verantwortlich sein.

Bestimmungen über die sichere Verwendung

1. Verwenden Sie das Gerät nicht mit einer brennbaren Flüssigkeit, Gas oder in der Umgebung mit Explosionsschutzanforderungen, schützen Sie es vor Feuer.
2. Vor der Reinigung oder Instandsetzung schalten Sie den Hauptschalter aus und ziehen Sie den Netzstecker ab, um das Risiko des Brands zu vermeiden.
3. Der Schlauch und das Gehäuse können elektrostatische Entladung verursachen, bitte achten Sie darauf
4. Bitte treten Sie auf den Schlauch nicht herum, ziehen Sie den sich entfaltenden Schlauch nicht; wenn der Schlauch beschädigt ist, bitte benutzen Sie ihn weiter nicht, bitte stellen Sie schwere Gegenstände nicht auf den Schlauch oder verwenden Sie keine scharfe Klinge mit dem Druckschlauch.
5. Lassen Sie das Netzkabel in dem Türspalt nicht einklemmen oder verwenden Sie es nicht, um den Staubsauger zu ziehen, schützen Sie das Kabel.

6. Während des Gebrauchs kümmern Sie sich um Ihre eigene Sicherheit, halten Sie Ihren Körper weg vom Saugsystem oder aktiven Teilen des Staubsaugers.

7. Vermeiden Sie, die gesamte Maschine ins Wasser zu tauchen, berühren Sie den Netzstecker mit den nassen Händen oder mit einem nassen Tuch nicht, um Stromschlag zu verhindern.

8. Die Netzspannung muss mit der Versorgungsspannung übereinstimmen, bitte verwenden Sie das Gerät über dem Spannungsbereich nicht.

9. Vor Wasseraufnahme bitte entfernen Sie die Staubbeutel, die Filter, verwenden Sie den Schwammfilter.

10. Reinigen Sie den Behälter, wenn es viel Staub hat.

Warnung

1. Dieses Gerät kann durch Kinder im Alter von 8 Jahren und älter und durch Personen mit verminderten physischen, sensorischen oder mentalen Fähigkeiten oder mit mangelnder Erfahrung oder Kenntnissen benutzt werden, wenn sie ordnungsgemäß kontrolliert und in Bezug auf sichere Verwendung des Geräts unterwiesen worden sind und die entsprechenden Risiken kennen. Kinder sollten mit dem Gerät nicht spielen. Kinder sollen das Gerät ohne Beaufsichtigung nicht reinigen oder instandhalten.

2. Wenn das Stromkabel beschädigt ist, muss es vom

Hersteller, seinen Dienstleister oder Personen mit ähnlichen Qualifikationen ersetzt werden, um eine Gefahr zu vermeiden.

3. Vor der Reinigung oder Wartung des Gerätes muss der Stecker aus der Steckdose gezogen werden.

4. Lassen Sie Glas, Steine, Eisen und sonstige scharfkantige Abfälle in dem Schlauch oder im Gehäuse nicht bleiben, sonst werden sie den Schlauch, den Filterbeutel usw. beschädigen.

5. Saugen Sie heiße, ätzende, brennbare oder explosionsgefährliche Gegenstände nicht ein, vermeiden Sie das Brandrisiko oder den Stromschlag.

6. Die Einsaugung vom Haar, Papier, Zement, Kalk, Spachtelpulver, klebrigen Gegenständen wird den Staubsauger einfach verstopfen und Brand verursachen. Die Einsaugung dieser Gegenstände wird nicht empfohlen.

7. Verwenden Sie das Gerät langfristig nicht, wenn der Lufteintritt verstopft ist, sonst wird der Staubsauger beschädigt werden.

8. Hören Sie die Benutzung auf, wenn Sie abnormalen Ton hören. Überprüfen und reinigen Sie das Gerät.

9. Bitte erlauben Sie Ihre Kinder nicht, das Staubsaugerezubehör als Spielzeug zu benutzen, um einen Unfall zu verhindern.

10. Wenn die Elektrizität hoch ist, bitte benutzen Sie eine abgesonderte Steckschalttafel. Schützen Sie das

Gerät vor Feuer.

11. Wenn das Gerät nicht benutzt wird, ziehen Sie das Netzkabel ab, lassen Sie den Staubsauger nicht, wenn er arbeitet.

12. Bitte aufbewahren Sie den Staubsauger oder das Netzkabel neben den heißen Quellen nicht. Schützen Sie das Gerät vor Feuer.

13. Verwenden Sie das beschädigte Netzkabel und den Netzstecker nicht; falls sie beschädigt sind, sollten sie vom Fachpersonal repariert werden;

Produktanleitungen

Der Staubsauger wurde mit einer schönen Aussicht konzipiert, er verfügt über sinnvolle Konstruktionen und mehrere Funktionen. Ein doppelter Kanal ist in die Einsaugkonstruktion eingebildet, ein integrierter Staubbeutel, Wasser, ein dreistufiges Filtrationssystem HEPA können Super-Feinstaub professionell behandeln. Im vorderen Teil gibt es ein universelles Rad, große Hinterräder, die sich leicht bewegen, und verschiedene Düsen können an verschiedenen Stellen verwendet werden. Effektiver Motor mit einem doppelten Ventilator gewährleistet größere Einsaugung, längere Lebensdauer. Es ist der beste Staubsauger für die Reinigung im Hotel, im Werk oder an anderen Stellen.

2. DAS PRODUKT

Technische Daten

Nennspannung	220-240V~
Nennfrequenz	50/60Hz
Nennleistung	1600,3600 W bei maximaler Belastung der Steckdose
Isolationsklasse	Klasse I
Vakuum	≥ 18 kPa
Effizienz der Einsaugung	≥ 20%

Packliste

Benennung	Anzahl
Staubsauger	1
Schlauch	1
Teleskoprohr	1
Bodenbürste	1
Rundbürste	1
Kleine Düse	1
Handbuch	1

Elektrischer Schaltplan

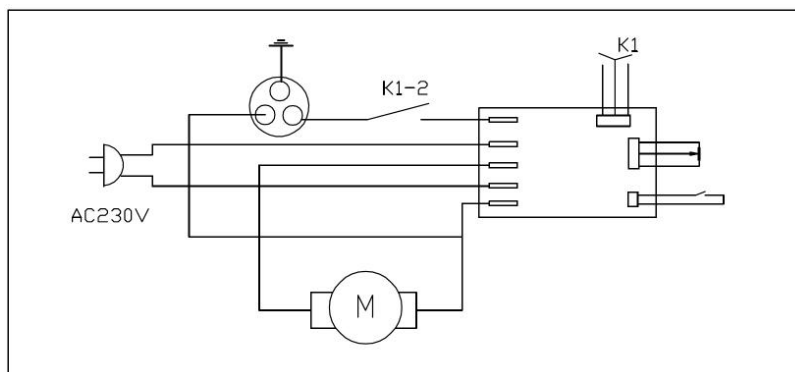

Hauptkomponenten

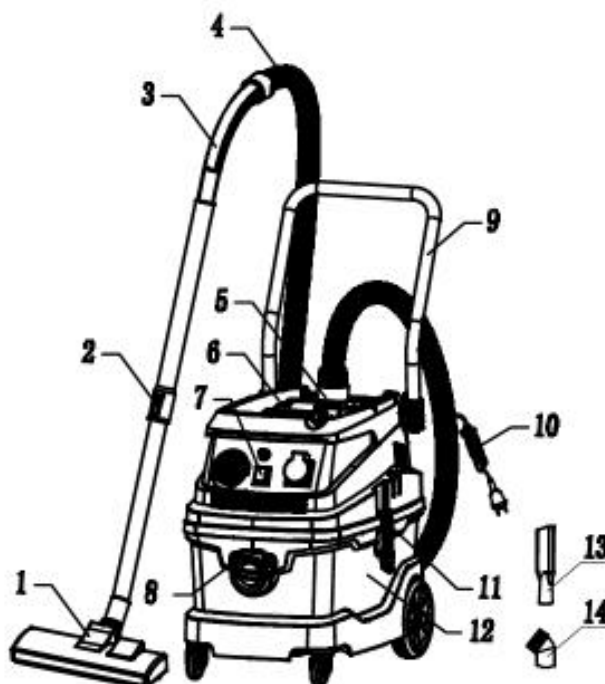

Nr.	Benennung	Nr.	Benennung
1	Bodenbürste	8	Vordere Einsaugöffnung
2	Teleskoprohr	9	Schubstange
3	Schlauchanschluss	10	Kabel
4	Schlauch	11	Klemmen
5	Obere Einsaugöffnung	12	Behälter
6	Griff	13	Kleine Düse
7	Schalter	14	Runde Düse

Hinweis:

Der Staubsauger verfügt über eine doppelte Einsaugkonstruktion, die eine vordere und eine obere Einsaugöffnung enthält. Diese Konstruktion kann in verschiedenen Funktionen verwendet werden.

Obere Einsaugöffnung (Bild A)

Wenn Schlauchanschlüsse an die obere Einsaugöffnung angeschlossen sind, benutzen Sie eine Schutzkappe für die vordere Einsaugöffnung





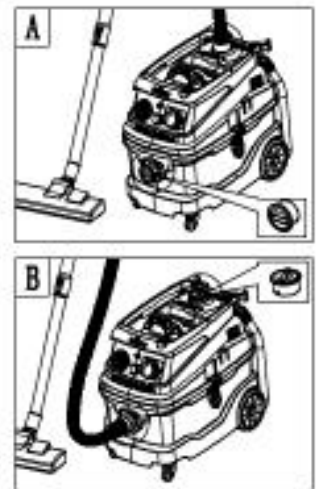

Benutzen Sie die vordere Einsaugöffnung, wenn Sie Wasser einsaugen (Bild B)



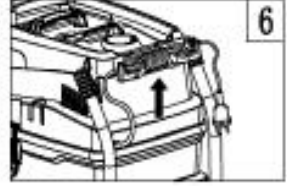
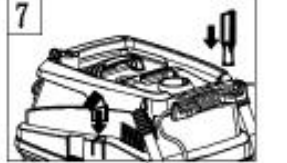

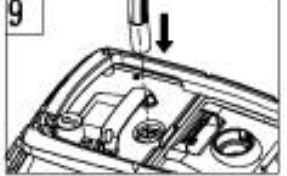
Wenn der Schlauch an die vordere Einsaugöffnung angeschlossen ist, benutzen Sie die Schutzkappe für die obere Einsaugöffnung

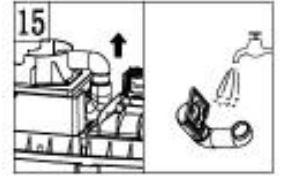
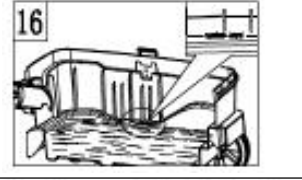

3. BETRIEBSANWEISUNGEN

<p>1. Ein- oder Ausschalten (Bild 1)</p> <p>(1). Einschalten: Nach dem Warten, bis das Netzkabel an die Steckdose eingeschaltet ist, drücken Sie den Drucktastenschalter in die Position „1“, öffnen Sie den Staubsauger</p> <p>(2). Ausschalten: Drücken Sie den Drucktastenschalter in die Position „0“, schließen Sie den Staubsauger</p>	
<p>2. Der Schlauch ist an den Staubsauger angeschlossen (Bild 2)</p> <p>Stecken: stecken Sie den Schlauchstutzen in die Öffnung und dann drehen Sie ihn im Uhrzeigersinn, bis er sich sperrt</p> <p>Ziehen: Halten Sie den Schlauchanschluss und drehen Sie ihn gegen den Uhrzeigersinn, dann ziehen Sie den Schlauch</p>	
<p>3. Anschließen des Griffs mit dem Rohr (Bild 3)</p> <p>(1). Schließen Sie eine Seite des Schlauchs an das Rohr, koppeln Sie sie im Uhrzeigersinn, um sie festzuziehen.</p> <p>(2). Halten Sie den Schlauch mit beiden Händen, um das Gerät ordnungsgemäß zu handhaben, achten Sie auf die Zugkraft</p>	
<p>4. Greifen Sie den Schlauch, um die Bodenbürste anzuschließen (Bild 4)</p> <p>(1). Schließen Sie eine Seite des Rohres an die Bodenbürste, koppeln Sie es im Uhrzeigersinn, um es festzuziehen.</p> <p>(2). Halten Sie die Bürste mit den Händen und drehen Sie sie gegen den Uhrzeigersinn, um sie ausziehen.</p>	

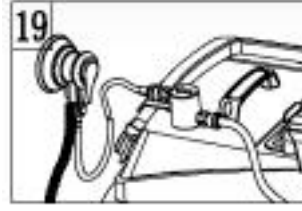
<p>5. Montage des Vorderrades (Bild 5)</p> <p>(1). Kopfteil und Behälter nach der Trennung von den Teilen des Gehäuses des Staubsaugers (einschließlich universelles Rad und Komponenten des Hinterrades)</p> <p>(2). Ziehen Sie den Behälter des Staubsaugers herunter, stecken Sie die zwei universelle Radstände an den beiden Seiten der vorderen Öffnung</p>	
<p>6. Aufbewahrung des Netzkabels (Bild 6)</p> <p>(1). Die Kabelhalterungen befinden sich auf der Rückseite des Staubsaugers. Wenn die Maschine nicht benutzt wird, halten Sie das Kabel an den Halterungen</p> <p>(2). Wenn die Maschine benutzt wird, nehmen Sie das Kabel von den Halterungen</p>	
<p>7. Aufbewahrung des Zubehörs (Bild 7)</p> <p>(1). Die Öffnungen zur Aufbewahrung befinden sich auf den beiden Seiten der Maschine. Das Zubehör kann darin gelegt werden</p>	
<p>8. Gebläsefunktion (Bild 8)</p> <p>(1). Stecken Sie den Schlauch in den Gebläseteil ein</p> <p>(2). Verwenden Sie den Schlauch, um den Raum zu blasen</p>	
<p>9. Umgekehrte Blasfunktion (Bild 9)</p> <p>(1). Wenn die Einsaugung niedriger ist, benutzen Sie den Kopfteil des Schlauchs und drücken Sie den Knopf</p> <p>(2). Wiederholen Sie diese Operation drei- bis fünfmal, erhöhen Sie die Einsaugung</p>	
<p>10. Montage des Staubbeutels (Bild 10)</p> <p>(1). Entfernen Sie die transparente Abdeckung</p> <p>(2). Montieren Sie den Staubbeutel auf der Abdeckung, dann montieren Sie sie an der Maschine</p>	
<p>11. Staubbeutelwechsel (Bild 11)</p> <p>(1). Entfernen Sie die transparente Abdeckung zusammen mit dem Staubbeutel</p> <p>(2). Benutzen Sie einen neuen Staubbeutel statt des alten Beutels</p>	
<p>12. Trennung der Abdeckung vom Behälter (Bild 12)</p> <p>(1). Öffnen Sie die Klemmen auf den beiden Seiten</p> <p>(2). Halten Sie den Griff und nehmen Sie die Abdeckung heraus</p>	
<p>13. Filterwechsel (Bild 13)</p> <p>(1.) Ziehen Sie die Abdeckung heraus, der verschmutzte Filter befindet sich unten, nehmen Sie den Filter heraus</p> <p>(2). Benutzen Sie einen neuen Filter statt des alten, dann montieren Sie ihn</p>	

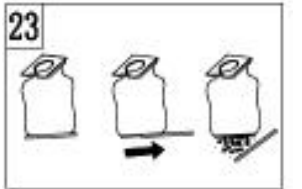
<p>14. Filterreinigung (Bild 14)</p> <p>(1). Nehmen Sie den Filter heraus und benutzen Sie Wasser, um ihn zu reinigen</p> <p>(2). Nach der Reinigung halten Sie den Filter trocken, dann benutzen Sie ihn erneut</p>	
<p>15. Reinigung der Anschlüsse (Bild 15)</p> <p>(1). Nehmen Sie die Anschlüsse von der Abdeckung herab und benutzen Sie Wasser, um sie zu reinigen</p> <p>(2). Montieren Sie die Anschlüsse und ziehen Sie sie fest</p>	
<p>16. Kontrolle beim Hinzufügen vom Wasser (Bild 16)</p> <p>(1). Nehmen Sie die Abdeckung vom Gehäuse des Staubsaugers herab, füllen Sie Wasser in den Behälter</p> <p>(2). Bitte achten Sie auf den Wasserfüllstand, vermeiden Sie das</p>	
<p>17. Bedienung des Geschwindigkeitsreglers (Bild 17)</p> <p>(1). Geschwindigkeitsregler über dem Schalter</p> <p>(2). Wenn Sie den Geschwindigkeitsregler nach links drehen, wird die Einsaugung reduziert. Wenn Sie den Geschwindigkeitsregler nach rechts drehen, wird sich die Einsaugung erhöhen.</p>	
<p>18. Synchrones Arbeiten mit einem elektrischen Werkzeug (Bild 18)</p> <p>(1). Schließen Sie den Schlauch des Staubsaugers an die Staubaufnahmepore des elektrischen Werkzeugs</p> <p>(2). Stecken Sie den Netzstecker des elektrischen Werkzeugs in die Synchronisationssteckdose am Staubsauger</p> <p>(3). Der Schalter wird in die Position „-“ gedreht, damit er arbeiten bleibt. Öffnen Sie den elektrischen Werkzeug und dann wird der Staubsauger zu arbeiten beginnen.</p>	
<p>19. Synchrones Arbeiten mit einem Druckluftwerkzeug</p> <p>(1). Schließen Sie den Schlauch des Staubsaugers an die Staubaufnahmepore des Druckluftwerkzeugs</p> <p>(2). Stecken Sie den Netzstecker des Druckluftwerkzeugs in den Gasventilsitz des Staubsaugers, und schließen Sie die andere Seite des Gasventilsitzes an den Druckluftkompressor.</p> <p>(3). Der Schalter wird in die Position „-“ gedreht, damit er arbeiten bleibt. Öffnen Sie den elektrischen Werkzeug und dann wird der Staubsauger zu arbeiten beginnen.</p>	
<p>• Anweisungen zum Zubehör</p> <p>Bodenbürste Wird verwendet für die Reinigung vom Teppich, Holzfußboden, Marmorfußboden, Fliesenfußboden und so weiter</p> <p>Große Düse Wird verwendet für die Reinigung der Ecken der Wand, der Wendelstufe und so weiter</p> <p>Große Rundbürste Wird verwendet für die Reinigung des Randes vom Sofa, Möbel, Bilderrahmen und so weiter</p> <p>• Methode der Staubreinigung (Bild 22) -> (Bild 23)</p> <p>(1). Nehmen Sie die Rückendeckung mit dem Staubbeutel vom Behälter des Staubsaugers herab</p>	 

<p>(2). Entfernen Sie die Rutschplatte unterhalb des Staubbeutels, entfernen Sie den Staub</p> <p>(3). Stecken Sie die Rutschplatte am Staubbeutel auf, befestigen Sie den Staubbeutel an der Rückendeckung und legen Sie sie zurück an den Behälter</p> <ul style="list-style-type: none"> • Schmutzwasserreinigungsmethode (Bild 24) <p>(1). Transportieren Sie den Staubsauger in der Nähe von der Abwasserleitung, nehmen Sie den Kopfteil des Staubsaugers herab</p> <p>(2). Neigen Sie den Behälter des Staubsaugers, entfernen Sie das Schmutzwasser</p> <p>(3). Reinigen Sie das schmutzige Gehäuse mit sauberem Wasser, montieren Sie den Kopfteil zurück am Behälter</p>	
---	--

4. WARTUNG

<ul style="list-style-type: none"> • Um die Lebensdauer zu verlängern, soll die Dauer des Einzelgebrauchs besser nicht mehr als 20 Minuten betragen
<ul style="list-style-type: none"> • Um die Lebensdauer zu verlängern, reinigen Sie nach Gebrauch das Gehäuse, den Gehäusefilter und den Staubbeutel.
<ul style="list-style-type: none"> • Winden Sie das Netzkabel, legen Sie das Zubehör in das Fach
<ul style="list-style-type: none"> • Entfernen Sie das Schmutzwasser nach Gebrauch, um die Rostbildung oder die Korrosion des Behälters zu verhindern.
<ul style="list-style-type: none"> • Reinigen Sie die Oberfläche des Staubsaugers mit trockenem Tuch, um die Durchdringung vom Wasser in den Staubsauger zu verhindern, was einen Kurzschluss oder sogar das Brennen des Staubsaugers verursachen kann

5. FEHLERBEHEBUNG

Fehler	Mögliche Ursache	Methode der Fehlerbehebung
Motorausfall	<ol style="list-style-type: none"> 1. Überprüfen Sie den Netzstecker, ob er richtig beschaltet ist. 2. Überprüfen Sie die Netzsteckdose, ob sie über Elektrizität verfügt. 3. Überprüfen Sie den Schalter, ob er eingeschaltet ist 	<ol style="list-style-type: none"> 1. Stecken Sie den Stecker in die Steckdose erneut ein 2. Stellen Sie sicher, dass die Netzsteckdose über Elektrizität verfügt 3. Schalten Sie den Schalter ein
Die Einsaugung hat sich verringert	<ol style="list-style-type: none"> 1. Überprüfen Sie die Bürste, den Schlauch und das Teleskoprohr, ob sie verstopft sind. 2. Überprüfen Sie den Staubbeutel, ob er mit Staub befüllt ist. 3. Überprüfen Sie den Filter, ob er verstopft ist 	<ol style="list-style-type: none"> 1. Reinigen Sie die Verstopfungen 2. Reinigen Sie den Staubbeutel 3. Reinigen Sie den Filter
Warmluftauslass	<ol style="list-style-type: none"> 1. Überprüfen Sie die Einsaugung, ob sie normal ist 2. Überprüfen Sie die Gebrauchsdauer, ob sie mehr als 20 Minuten beträgt 	<ol style="list-style-type: none"> 1. Die Warmluft aus dem Staubsauger wird durch Motorwärmeleitung verursacht. Es ist üblich, bitte setzen Sie die Benutzung fort. 2. Bitte schalten Sie den Staubsauger für 20 Minuten vor dem erneuten Gebrauch aus.

6. ERFAHRTE ANSICHT UND TEILLISTEN

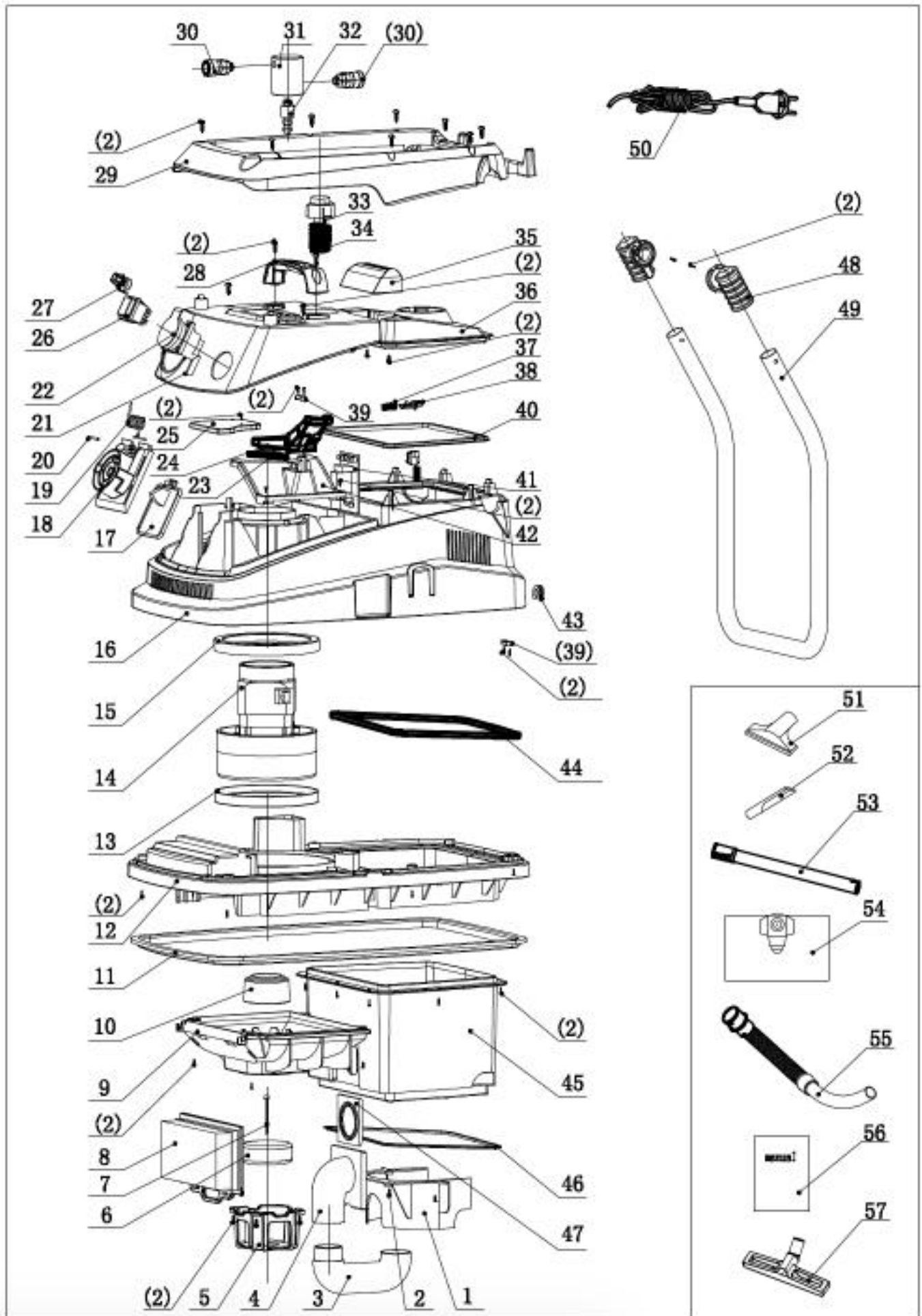

Nr.	Benennung	Anzahl	Nr	Benennung	Anzahl
1	Wasserschutzblech	1	30	Druckluftwerkzeugstutzen	no
2	Schraube ST4*16	1	31	Luftventilsitz	no
3	Gebogenes Blasformrohr	1	32	Füllstandsschalter	no
4	Verbindungsstutzen	1	33	Knopf der umgekehrten Blasfunktion	no
5	Schwimmkugelhalter	1	34	Feder der umgekehrten Blasfunktion	1
6	Schwimmkugel	1	35	Griff am Rückendeckung	1
7	Schraube ST4*70	1	36	Rückendeckung	1
8	Plattenfilter	1	37	Feder aus Karton	1
9	Plattenfilterhalter	1	38	Feste Achse aus Karton	1
10	Sicherheitsventil	1	39	Presslinieplatte	1
11	Dichtring der unteren Abdeckung	1	40	Dichtring der Rückendeckung	1
12	Untere Abdeckung	1	41	Schaltplatte	1
13	Oberer Dichtring des Motors	1	42	Obere Abdeckung des Motors	1
14	Motor A30-1	1	43	Netzkabelstopper	1
15	Unterer Dichtring des Motors	1	44	Dichtring der mittleren Abdeckung	1
16	Mittlere Abdeckung	1	45	Innerer Behälter	1
17	Luftauslass-Klapper	1	46	Dichtring des inneren Behälters	1
18	Luftauslass-Unterlage	1	47	Abdichtung des Verbindungsstutzens	1
19	Feder der Luftauslass-Unterlage	1	48	Halter der Schubstange	1
20	Feste Achse der Luftauslass-Unterlage	1	49	Schubstange	1
21	Vordere Abdeckung	1	50	Netzkabel 3*1.5 mm ² , 4.5 m	1
22	Synchronisator	1	51	Kleine "T"-Bürste ø32	
23	Dichtring der Platte der umgekehrten Blasfunktion	1	52	Kleine Düse	
24	Platte der umgekehrten Blasfunktion	1	53	Metall-Teleskoprohr	1
25	Luftkanal-Abdeckung	1	54	Staubbeutel	1
26	Schalter (3P)	1	55	Schlauchsysteme ø32,2 m	1
27	Geschwindigkeitsregler	1	56	Handbuch	1
28	Griff	1	57	Nasse und trockene Bürste ø32	1
29	Obere Abdeckung	1			

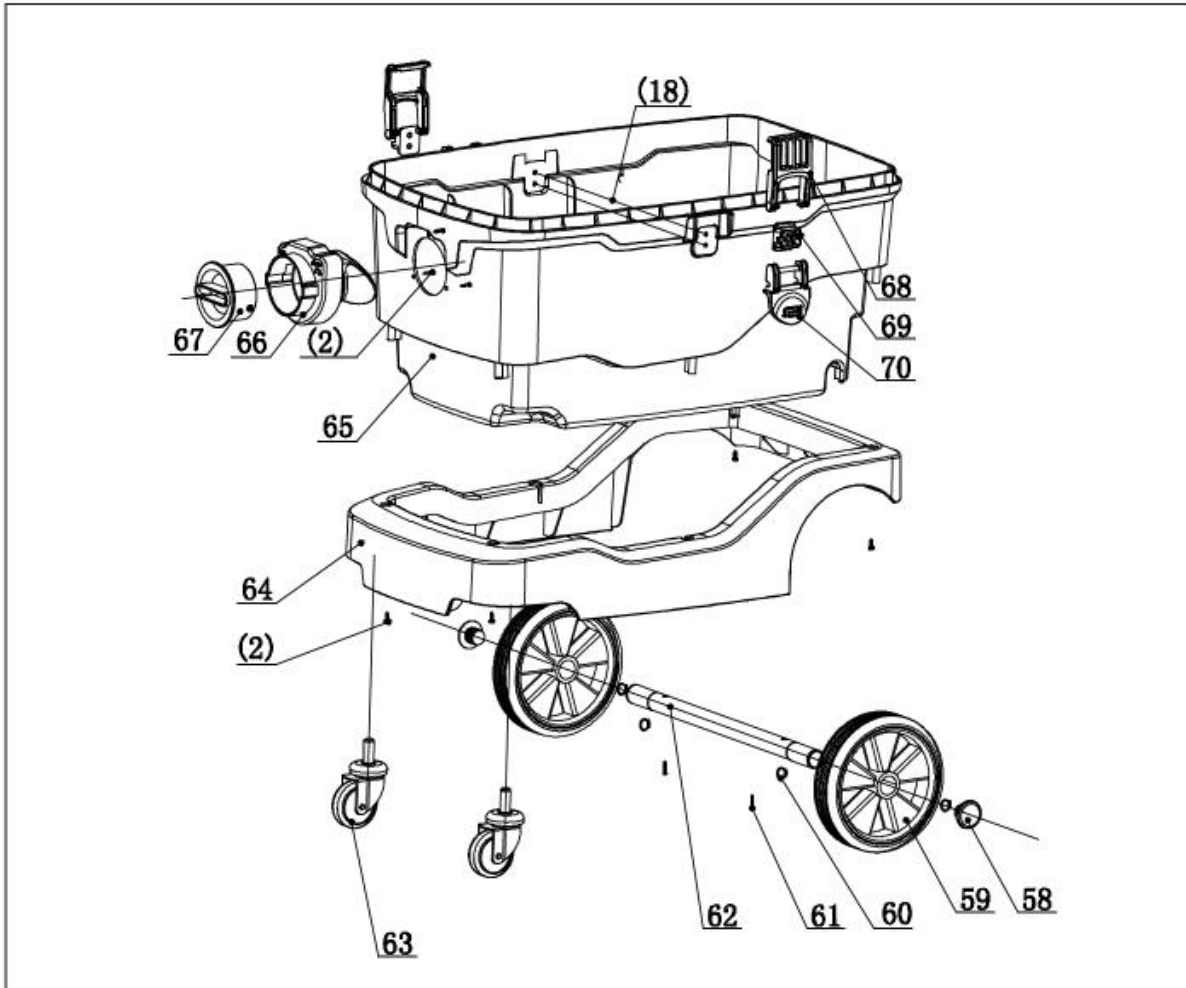

Nr.	Benennung	Anzahl	Nr.	Benennung	Anzahl
58	Stahlrohr-Stopper	2	65	Äußerer Behälter	1
59	Hinterrad	2	66	Lufteintritt-Unterlage	1
60	Biegering Ø19	2	67	Lufteintritt-Abdeckung	1
61	Schraube ST5*40	1	68	Kunststoff-Schließband	2
62	Hinterradstab	1	69	Kunststoff-Schließband-Unterlage	2
63	Metall-Vorderrad Ø50	2	70	Kunststoff-Schließband-Stutzen	2
64	Grundplatte	1	71		

7. ENTSORGUNG

Korrekte Entsorgung dieses Produkts



Diese Kennzeichnung weist darauf hin, dass dieses Produkt in der gesamten EU nicht zusammen mit anderen Haushaltsabfällen entsorgt werden darf. Elektrische und elektronische Geräte können umwelt- und gesundheitsschädlich sein, da sie gefährliche Stoffe enthalten. Um mögliche Schäden für die Umwelt oder die menschliche Gesundheit durch unkontrollierte Abfallentsorgung zu vermeiden, recyceln Sie sie verantwortungsbewusst, um die nachhaltige Wiederverwendung materieller Ressourcen zu fördern. Zur Rückgabe Ihres gebrauchten Geräts verwenden Sie bitte das Rückgabe- und Sammelsystem oder wenden Sie sich an den Händler, bei dem das Produkt gekauft wurde. Sie können dieses Produkt für ein umweltfreundliches Recycling übernehmen.

8. KONFORMITÄTSERKLÄRUNG



BUILDER SAS

ZI - 32 rue aristide Bergès - 31270 Cugnaux - France

Tel: +33 (0)5.34.502.502 Fax: +33 (0)5.34.502.503

Gibt an, dass die unten angegebene Maschine:

Wasserfilterstaubsauger

Modell: FAP1630

S/N: 20240700636-20240700735

den grundlegenden Anforderungen und anderen einschlägigen Bestimmungen der geltenden europäischen Richtlinien entspricht, basierend auf der Anwendung von harmonisierten europäischen Normen. Jede unbefugte Veränderung des Geräts macht diese Erklärung ungültig.

Erfüllt die Anforderungen der Ratsrichtlinien:

EG- Niederspannungsrichtlinie 2014/35/EU

EG-Richtlinie zur elektromagnetischen Verträglichkeit 2014/30/EU

Rohs-Richtlinie 2011/65/EU & (EU) 2015/863

und entspricht den Normen:

EN 60335-1:2012+A11:2014+A13:2017+A1:2019+A2:2019+A14:2019+A15:2021

EN 60335-2-2:2010+A11:2012+A1:2013

EN 62233 : 2008

EN IEC55014-1:2021

EN IEC55014-2:2021

EN IEC 61000-3-2:2019+A1:2021

EN 61000-3-3:2013+A1:2019+A2:2021

Erstellt in Cugnaux: 29/05/2024

Philippe MARIE/CEO

9. GARANTIE

Der Hersteller garantiert das Produkt gegen Material- und Verarbeitungsfehler für einen Zeitraum von 5 Jahren ab dem Datum des ursprünglichen Kaufs. Sie kann um ein Jahr verlängert werden, wenn der Benutzer sich auf der Website von myswap anmeldet. Die Garantie gilt nur, wenn das Produkt für den Hausgebrauch bestimmt ist. Die Garantie deckt keine Pannen aufgrund von normalem Verschleiß ab.

Der Hersteller verpflichtet sich, die vom Vertragshändler als defekt erkannten Teile zu ersetzen. Der Hersteller übernimmt keine Verantwortung für den vollständigen oder teilweisen Austausch der Maschine und/oder für daraus resultierende Schäden.

Die Garantie deckt keine Pannen ab, die auf Folgendes zurückzuführen sind:

- unzureichende Wartung.
- anormale Montage, Einstellung oder Bedienung des Produkts.
- Teile, die einem normalen Verschleiß unterliegen.

Die Garantie erstreckt sich nicht auf:

- Versand- und Verpackungskosten.
- die Verwendung des Werkzeugs für einen anderen Zweck als den, für den es konzipiert wurde.
- die Verwendung und Wartung der Maschine auf eine Weise, die nicht in der Bedienungsanleitung beschrieben ist.

Aufgrund unserer Politik der ständigen Produktverbesserung behalten wir uns das Recht vor, Spezifikationen ohne Vorankündigung zu ändern oder zu ergänzen. Infolgedessen kann das Produkt von den darin enthaltenen Informationen abweichen. Eine Änderung wird jedoch ohne Vorankündigung vorgenommen, wenn sie als Verbesserung der vorhergehenden Eigenschaft erkannt wird.

LESEN SIE DAS HANDBUCH SORGFÄLTIG DURCH, BEVOR SIE DAS GERÄT BENUTZEN.

Bei der Bestellung von Ersatzteilen geben Sie bitte die Teilenummer oder den Code an, den Sie in der Ersatzteilliste in dieser Anleitung finden. Bewahren Sie den Kaufbeleg auf; ohne ihn erlischt der Garantieanspruch. Um Ihnen mit Ihrem Produkt zu helfen, laden wir Sie ein, uns telefonisch oder über unsere Website zu kontaktieren:

+33 (0)9.70.75.30.30

<https://services.swap-europe.com/contact>

Sie müssen ein "Ticket" über die Webplattform erstellen.

Registrieren Sie sich oder erstellen Sie ein Konto.

Geben Sie die Referenz des Werkzeugs an.

Wählen Sie den Betreff Ihrer Anfrage.

Beschreiben Sie Ihr Problem.

Fügen Sie folgende Unterlagen bei:

Rechnung oder Kaufbeleg, Foto des Typenschilds (Seriennummer), Foto des benötigten Teils (z. B. abgebrochene Stifte am Transformatorstecker).



10. PRODUKTFEHLER

WAS IST ZU TUN, WENN MEINE MASCHINE AUSFÄLLT?

Wenn Sie Ihr Produkt in einem Geschäft gekauft haben:

- Vergewissern Sie sich, dass Ihr Gerät vollständig, mit allem mitgelieferten Zubehör und sauber ist! Ist dies nicht der Fall, wird die Reparaturwerkstatt das Gerät ablehnen.
- Gehen Sie mit der kompletten Maschine und dem Kassenbon oder der Rechnung zum Geschäft.

Wenn Sie Ihr Produkt auf einer Website gekauft haben:

- Vergewissern Sie sich, dass Ihr Gerät vollständig, mit allem mitgelieferten Zubehör und sauber ist! Ist dies nicht der Fall, wird die Reparaturwerkstatt das Gerät ablehnen.
- Erstellen Sie ein SWAP-Europe-Service-Ticket auf der Website: <https://services.swap-europe.com>. Wenn Sie die Anfrage über SWAP-Europe stellen, müssen Sie die Rechnung und das Foto des Typenschilds (Seriennummer) beifügen.

Wenden Sie sich an die Reparaturwerkstatt, um sicherzustellen, dass sie verfügbar ist, bevor Sie das Gerät abliefern.

Begeben Sie sich mit der kompletten Maschine, zusammen mit der Kaufrechnung und dem Stationsblatt, das Sie nach Ausfüllen des Serviceantrags auf der SWAP-Europe-Website herunterladen können, zur Reparaturstation.

Bitte bewahren Sie die Originalverpackung auf, um eine Rücksendung durch den Kundendienst zu ermöglichen, oder verpacken Sie Ihr Gerät in einen ähnlichen Karton mit den gleichen Abmessungen.

Für jede Frage bezüglich unseres Kundendienstes können Sie eine Anfrage auf unserer Website <https://services.swap-europe.com> stellen.

Unsere Hotline bleibt erreichbar unter +33 (9) 70 75 30 30.



11. GARANTIEAUSSCHLÜSSE

DIE GARANTIE DECKT NICHT AB:

- Inbetriebnahme und Einrichtung des Produkts.
- Schäden, die durch normale Abnutzung des Produkts entstehen.
- Schäden, die durch unsachgemäßen Gebrauch des Produkts entstehen.
- Schäden, die durch eine nicht der Gebrauchsanweisung entsprechende Montage oder Inbetriebnahme entstanden sind.
- Regelmäßige und Standard-Wartungsereignisse.
- Veränderungen und Demontagen, die unmittelbar zum Erlöschen der Garantie führen.
- Produkte, deren ursprüngliche Echtheitskennzeichnung (Marke, Seriennummer) beschädigt, verändert oder zurückgezogen wurde.
- Ersetzen von Verbrauchsmaterial.
- Die Verwendung von Nicht-Originalteilen.
- Bruch von Teilen nach Stößen oder Vorsprüngen.
- Aufschlüsselung des Zubehörs.
- Defekte und ihre Folgen, die auf eine äußere Ursache zurückzuführen sind.
- Verlust von Bauteilen und Verlust durch unzureichende Verschraubung.
- Schneiden von Bauteilen und Schäden, die durch das Lösen von Teilen entstehen.
- Überlastung oder Überhitzung.
- Schlechte Qualität der Stromversorgung: fehlerhafte Spannung, Spannungsfehler usw.
- Schäden, die dadurch entstehen, dass das Produkt während der für die Reparatur erforderlichen Zeit nicht genutzt werden kann, sowie generell die Kosten, die durch die Stilllegung des Produkts entstehen.
- Die Kosten für ein Zweitgutachten, das von einem Dritten im Anschluss an einen Kostenvoranschlag einer SWAP-Europe-Reparaturwerkstatt erstellt wird
- Die Verwendung eines Produkts, das einen Defekt oder eine Beschädigung aufweist, die nicht sofort gemeldet und/oder mit den Diensten von SWAP-Europe repariert wurde.
- Verschlechterung durch Transport und **Lagerung***.

* Gemäß der Transportgesetzgebung müssen Transportschäden innerhalb von maximal 48 Stunden nach Feststellung per Einschreiben mit Rückschein beim Transportunternehmen gemeldet werden.

Dieses Dokument ist eine Ergänzung zu Ihrer Bekanntmachung, eine nicht erschöpfende Liste.

Achtung: alle Bestellungen müssen in Anwesenheit des Zustellers überprüft werden. Im Falle einer Ablehnung durch den Zusteller, müssen Sie einfach die Lieferung ablehnen und Ihre Ablehnung mitteilen.

Zur Erinnerung: Die Vorbehalte schließen die Benachrichtigung per Einschreiben mit Rückschein innerhalb von 72 Stunden nicht aus.

Informationen:

Thermogeräte müssen jede Saison eingewintert werden (Service auf der SWAP-Europe-Website verfügbar). Die Batterien müssen vor der Einlagerung aufgeladen werden.

FEIDER



BUILDER SAS

32 rue Aristide Bergès - Z.I. du Casque - 31270 Cugnaux - Frankreich
Hergestellt in der Volksrepublik China